

MONTECH

CONVEYORS



Inhalt

- 3 Einleitung
- 4 Die Welt von Conveyors
- 13 Die Vorteile von Conveyors
- 19 Produkte und technische Daten
- 25 Referenzkunden

Montech AG steht seit 1963 für Innovation in der Automatisierungsbranche. Als «global player» mit Hauptsitz in der Schweiz sind Flexibilität und globale Kundennähe die Grundpfeiler unseres Erfolges. Montech bietet Ihnen klassische Förderbänder – Conveyors – konfigurierbar in Länge und Breite in drei verschiedenen Ausführungen sowie ein asynchrones Längstransfersystem. Die Produkte basieren auf unserer langjährigen Erfahrung in der Fördertechnik und sind in fast allen Branchen für ihre hochstehende Qualität bekannt.



FLEXIBILITÄT DANK STANDARDKOMPONENTEN



INDIVIDUELL ANPASSBAR IN LÄNGE UND BREITE

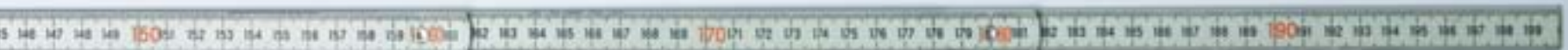
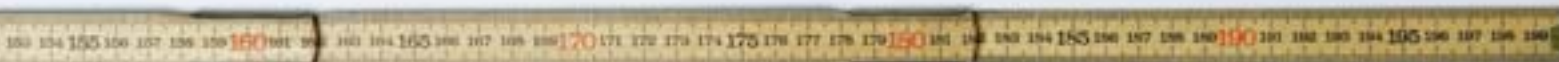

PREIS UND LEISTUNG

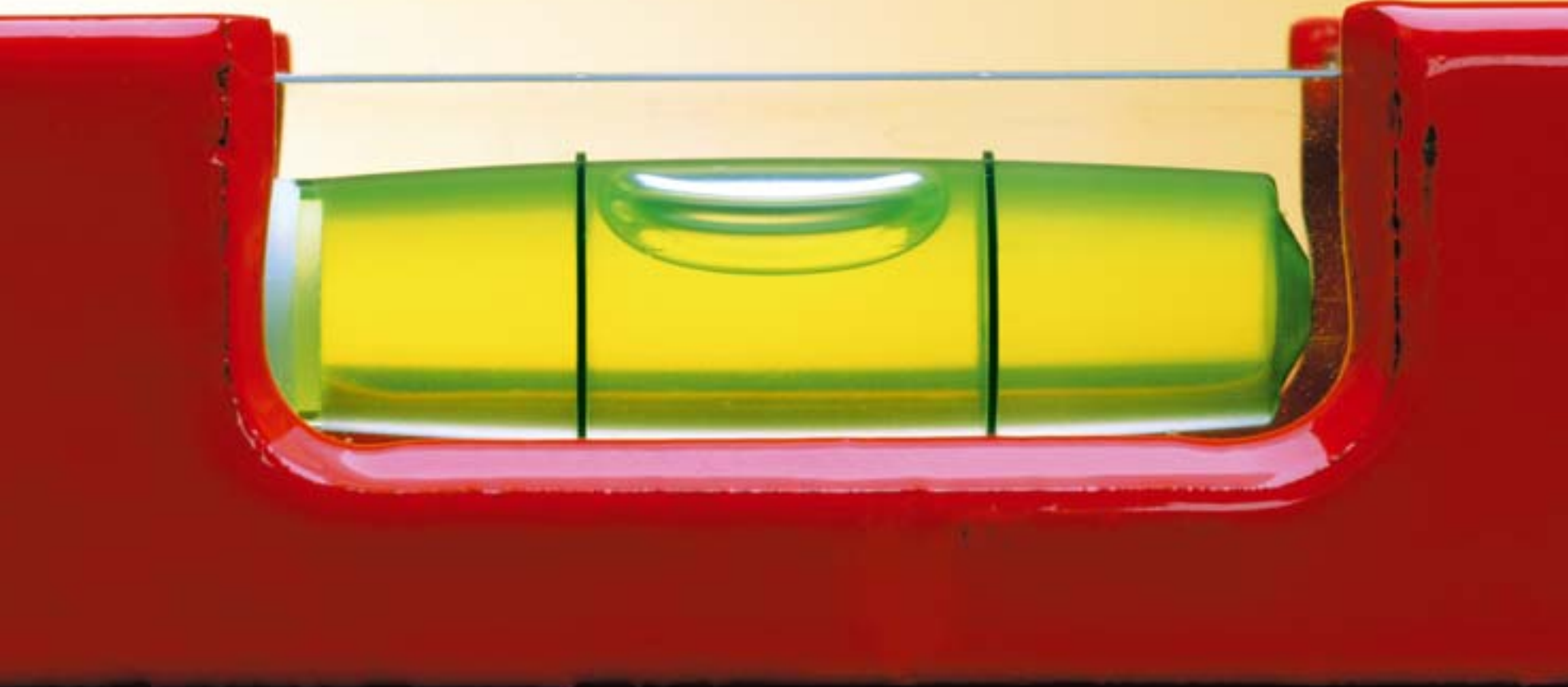

**HOCHWERTIGE MATERIALIEN
FÜR EINE LANGE LEBENSDAUER**

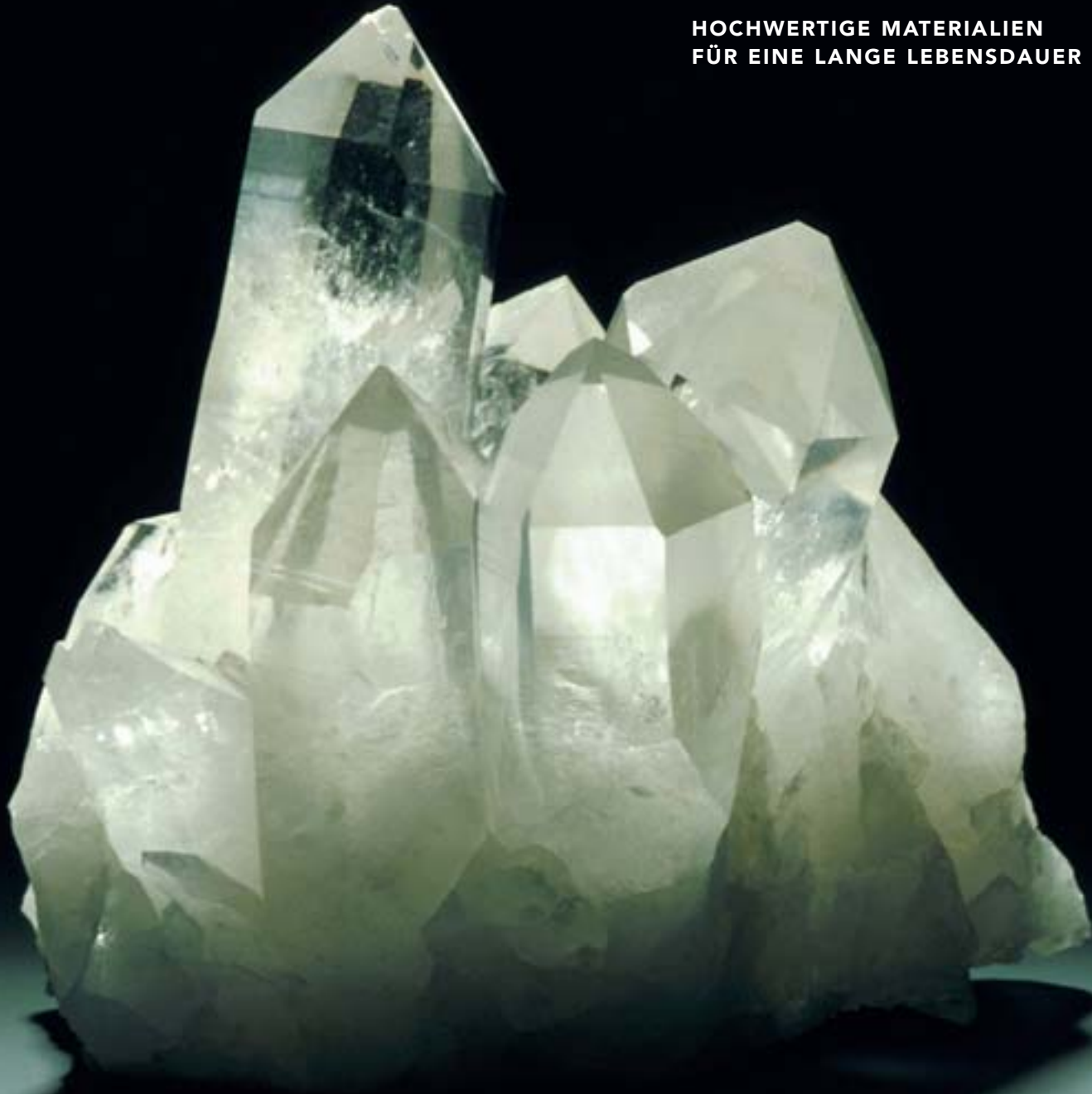



DIE VORTEILE VON CONVEYORS

FLEXIBILITÄT Unsere Flexibilität ist auch Ihre Flexibilität. Montech bietet ein breites Sortiment an klassischen Förderbändern, die mit nur wenigen Standardkomponenten realisiert werden. Unsere Förderbänder – Conveyors – sind in Breite und Länge in drei verschiedenen Ausführungen konfigurierbar. Die Förderbänder sind standardmässig zwischen 45 und 800 mm breit. Die Länge, die in einem Millimeter Raster frei wählbar ist, kann bis zu 15 m betragen. Die Förderbänder können Gewichte bis 125 kg transportieren. Auf Anfrage realisieren wir auch spezielle Kundenanforderungen. Ein reichhaltiges Programm an Zubehör und Sonderzubehör rundet die Produktpalette ab. Aber nicht nur unsere Produktpalette ist flexibel: Auch unsere Lieferzeiten können sich sehen lassen und erfüllen äusserst kurzfristige Anforderungen.



INDIVIDUALITÄT Um die grosse Vielfalt von möglichen Layouts auf einfachste Weise zu realisieren, hat Montech seine Förderbänder als Baukasten mit funktionsfertigen Komponenten konzipiert. Durch die modulare Bauweise können Transportbänder individuell zusammengestellt werden sowie jederzeit einfach und kostengünstig beliebig verlängert oder verkürzt werden. Hinter jedem Förderband verbirgt sich ein Höchstmass an Individualität.



HOHE QUALITÄT Unsere Förderbänder erfüllen höchste Qualitätsansprüche. Es werden ausschließlich hochwertige Materialien eingesetzt, die den Anforderungen eines rauen Dauerbetriebes gerecht werden und eine hohe Zuverlässigkeit sicherstellen. Die Ausführung ist präzise, stabil und dauerhaft: Sämtliche Stahlteile sind vernickelt oder aus rostfreiem Stahl gefertigt. Die Umlenkrollen sind überwiegend rostfrei und die Antriebswalzen speziell gummiert. Auch für hochwertige Applikationen – wie zum Beispiel im pharmazeutischen Bereich – liefern wir speziell für diese Produktionsbedürfnisse geeignete Transportbänder.

PREIS/LEISTUNG Wir überzeugen unsere Kunden mit preiswerten Förderbändern in hoher Qualität. Durch die extreme Standardisierung sowie den Einsatz modernster Fertigungstechniken bieten wir unseren Kunden massgeschneiderte Förderbänder zu fairen Preisen an.





PRODUKTE UND TECHNISCHE DATEN

KLEINTRANSPORTBAND

KTB Dank kompakter Bauweise und integrierter Steuerung ist das KTB die optimale Lösung für viele Anforderungen. Der Antrieb erfolgt über einen geregelten, bürstenlosen Gleichstrommotor 24 V mit variabler Drehzahl und frei wählbarer Laufrichtung. Die Kleintransportbänder sind als Einzel- oder Doppelgurtband mit Kopf- oder Mittelantrieb erhältlich. Sie können auch extern angesteuert werden.



Chassisbreite: 45–250 mm
Antriebsart: Kopf- und Mittelantrieb
Motor: 24 V DC
Getriebe: Stirnrad
Bandgeschwindigkeiten:
0.4–21 m/min
Maximalbelastung: 20 kg

TRANSPORTBAND TB Dank des modularen Aufbaus eignen sich die Transportbänder hervorragend für kundenspezifische Anforderungen. Wahlweise kann ein einfacher Gurt oder ein Doppelgurt eingesetzt werden. Für den Transport von grösseren Paletten und anderen formstabilen Produkten bietet sich die Lösung des Tandem-Transportbandes TTBD an.



Chassisbreite: 60–250 mm
Antriebsart: Mittelantrieb
Motor: 230/400V
Getriebe: Stirnrad
Bandgeschwindigkeiten:
0.6–38.4 m/min
Maximalbelastung: 110 kg

GROSSTRANSPORTBAND

GTB Die Grosstransportbänder sind erhältlich mit Kopf-, Mitten- und Trommelmotorantrieb. Der Antrieb erfolgt über einen Stirnrad-Getriebemotor 230/400 V mit grossen Leistungsreserven. Bei der Variante mit Mittelantrieb sorgt eine rein mechanische, automatische Gurtspannvorrichtung dafür, dass der Gurt immer nur so stark wie nötig und nicht auf die maximale Last gespannt wird. Der Trommelmotor erlaubt eine schlanke Bauweise ohne Störkanten.



Chassisbreite: 200–800 mm
(900–1200 mm optional erhältlich)
Antriebsart: Kopf, Mitten- und Trommelantrieb
Motor: 230/400V
Getriebe: Stirnrad/Planeten
Bandgeschwindigkeiten:
0.5–56.6 m/min
Maximalbelastung: 125 kg

LÄNGSTRANSFERSYSTEM LTE

Das Längstransfersystem ist ein asynchrones System, das Werkstücke entsprechend ihrem Montageablauf automatisch, von einem Förderband zum nächsten Förderband, durch die dazu notwendigen Arbeitsstationen führt. Das Baukastenprinzip erlaubt eine schrittweise Umsetzung des Automatisierungsprozesses. Nachträgliche Anpassungen können mit minimalem Aufwand realisiert werden. Dank der Einzelkomponenten wie zum Beispiel Kurven, Weichen und Bypässe kann jede Layoutkonfiguration einfach realisiert werden.



Grösse Werkstückträger: 80 x 80 ...
225 x 225 mm
Chassisbreite: 105–250 mm
Antriebsart: Mittelantrieb
Motor: 230/400V
Getriebe: Stirnrad
Bandgeschwindigkeiten:
7.5–19.9 m/min

TRANSPORTBAND-KONFIGURATOR

Der Konfigurator ist intuitiv und logisch zu bedienen. Er fragt alle nötigen Angaben zur Lösung Ihrer Transportaufgaben in linearer Reihenfolge ab. Ausgehend von Ihren spezifischen Anforderungen und Wünschen für den Transport eines Produktes, wird Ihnen nach dem «Best-Price-Prinzip» ein Band vorgeschlagen. Fehl-Konfigurationen werden mit einer Plausibilitätsprüfung im Voraus ausgeschlossen.



Am Schluss der Konfiguration erhalten Sie als E-Mail ein Bestellformular mit Preisangabe zugestellt und können per Fax die Bestellung bei uns auslösen.

ONLINE-SHOP Profitieren Sie von den attraktiven Angeboten im Online-Shop. Dort finden Sie ein vielfältiges Angebot und können bequem und zeitlich ungebunden die gewünschten Produkte bestellen.



SERVICE Weltweite Kundennähe und Dienstleistungen sind Grundpfeiler unseres Erfolges. Wir sind bestrebt, Ihnen den bestmöglichen Service zu bieten und verbessern ihn ständig. Unser Service umfasst die gesamte Bandbreite von der Beratung, Angebotserstellung über Projektierung, Inbetriebnahme und technische Dokumentation (in 4 Sprachen, jederzeit verfügbar im Internet) bis zur Ersatzteilversorgung. Unsere Service-Techniker leisten bei Problemen vor Ort gerne Support.

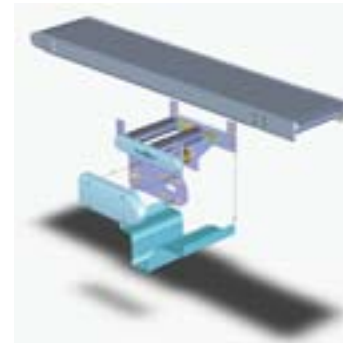

PRIVATE LABELLING Der Kundennutzen steht beim «private labelling» im Vordergrund. Deshalb können alle Produkte mit Ihrem Firmenlogo versehen werden. Rufen Sie uns an, damit wir Ihre Wünsche persönlich besprechen können.



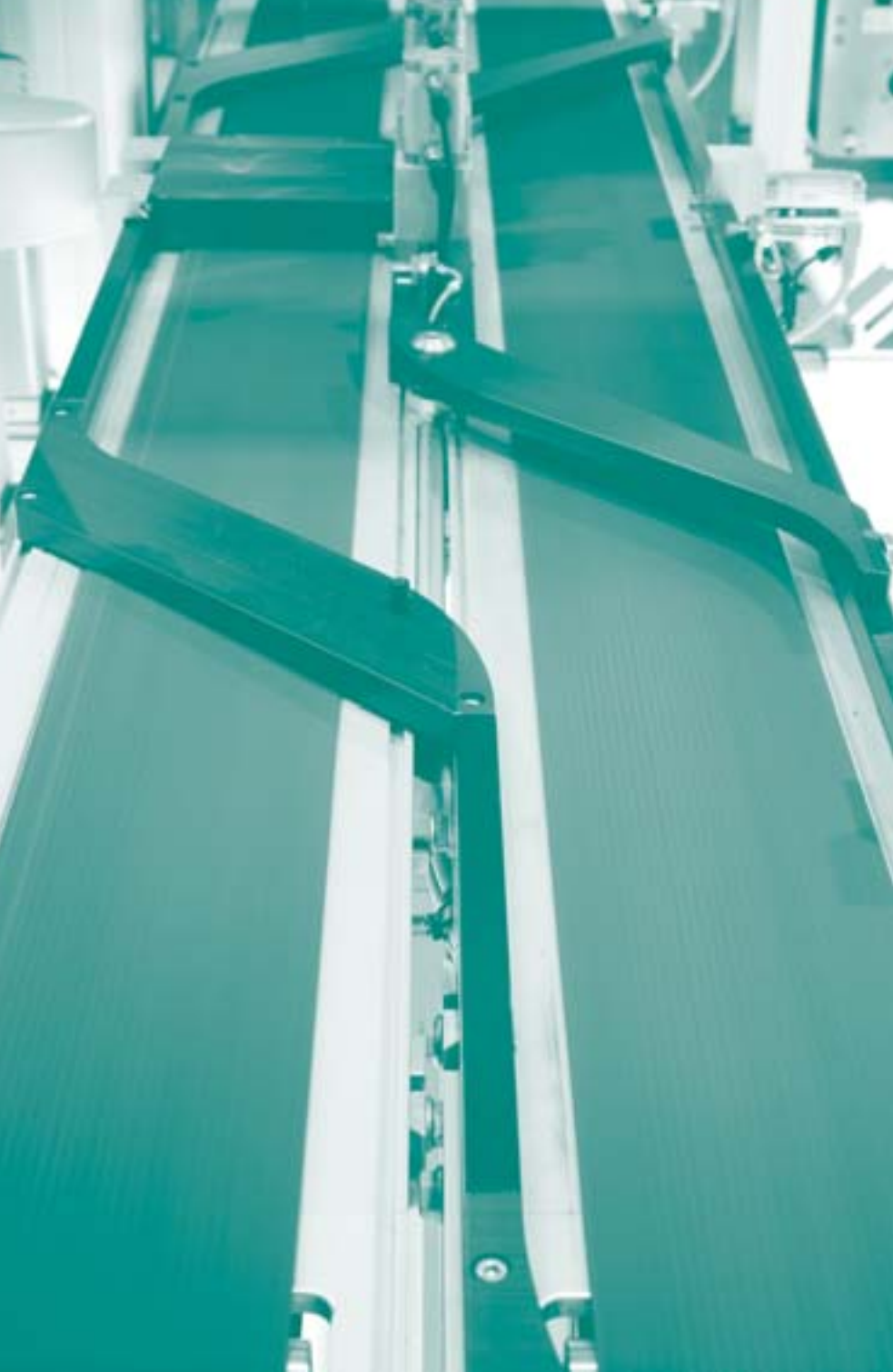

REFERENZKUNDEN

REFERENZKUNDEN U.A.

ABB, Asea Brown and Boveri Ltd.
Autoliv
BMW Motoren
Boehringer Ingelheim
Bose
Chiron Behring
Ferrero
Geomag

Hella KGaA Hueck & Co.
IBM
IfK Automation
Leoni Bordnetzsysteme
Pharmaton
Radine
Reemtsma
Saia-Burgess

Salvatore Ferragamo
Siemens VDO
Tampoprint
Tchibo
Universal Avionics
Vimar
Volvo



MONTECH AG
Gewerbstrasse 12, CH-4552 Derendingen
Fon +41 32 681 55 00, Fax +41 32 682 19 77
info@montech.com, www.montech.com